

Uživatelský manuál

# **PulsGo**

## **L600 Pro MAX**

Dron s GPS a senzorem detekce překážek



Děkujeme, že jste si vybrali dron PulsGo L600 Pro MAX, který využívá nejmodernější technologie a senzory proto, aby Vám přinášel radost z létání a pořizování záběrů.

**Před prvním použitím si, prosím, pečlivě přečtete tento uživatelský manuál. V případě neodborné manipulace může dojít k poškození nebo ztrátě dronu. Uživatelský manuál si pečlivě uschovejte.**

## 1) Upozornění

V zájmu zajištění dodržování požadavků na elektromagnetické prostředí leteckých radiostanic je zakázáno provozovat modely a drony v okruhu 10 kilometrů po obou stranách osy letištní dráhy a 20 kilometrů na obou koncích dráhy, jakož i nad trasami civilního letectví a leteckými trasami. Přestaňte používat různé modely a drony v zakázaných letových zónách vymezených příslušnými státními orgány.

Aby byly zajištěny požadavky na elektromagnetické prostředí leteckých radiostanic, je zakázáno používat různé dálkové ovladače modelů v oblasti o poloměru 5000 metrů s centrem v bodě středu letištní dráhy. Během období, kdy příslušné státní orgány vydávají příkazy týkající se rádiového ovládání, by mělo být používání dálkových ovladačů modelů v dané oblasti podle požadavků zastaveno.

Tento produkt není vhodný pro osoby mladší 14 let. Jedná se o přesné zařízení, které v sobě spojuje odborné znalosti z oblasti mechaniky, elektroniky, aerodynamiky, vysokofrekvenčního vyzařování atd. Vyžaduje správnou kalibraci, aby se předešlo nehodám.

Držitel produktu musí při obsluze a ovládání postupovat bezpečným způsobem. Nesprávná obsluha může způsobit vážné zranění osob nebo škody na majetku. Tento produkt je vhodný pro osoby, které mají zkušenosti s obsluhou modelů letadel a jsou **starší 14 let**.

## 2) Bezpečnostní opatření

### Riziko zranění

Při létání s dronem se vždy držte v dostatečné vzdálenosti od davů lidí. Nesprávná montáž nebo poškození trupu, špatné elektronické ovládání a neznalost obsluhy mohou vést k nepředvídatelným nehodám, jako je poškození letadla nebo zranění osob. Dbejte prosím na bezpečnost letu a uvědomte si veškerou vnější odpovědnost vyplývající z vaší vlastní nedbalosti.

### Držte se dál od překážek a davů

Drony mohou mít nepředvídatelnou rychlost a stav letu, což představuje potenciální nebezpečí. Musí se držet dál od davů, výškových budov, vysokonapěťových elektrických vedení a vyhýbat se létání za nepříznivých povětrnostních podmínek, jako je vítr, déšť a blesky, aby byla zajištěna bezpečnost pilotů, okolního obyvatelstva a majetku.

### Vyhýbejte se vlhkému prostředí

Vnitřek dronu se skládá z mnoha elektronických komponentů a mechanických částí, proto je nutné zabránit vniknutí vlhkosti do trupu letadla, aby se předešlo nehodám způsobeným poruchami mechanických a elektronických komponentů.

Pro správné používání tohoto produktu používejte při údržbě originální díly řady, abyste zajistili bezpečnost letu. Prosím, obsluhujte a používejte používat v rámci možností daných jeho funkcemi a nesmí být využíván k jiným nezákonným účelům v rozporu s bezpečnostními předpisy.

### Vyhňte se létání o samotě

Ovládání dronu je dovednost a může být v počátečních fázích náročné. Pokud je to možné, létejte v přítomnosti další osoby, která má s obsluhou dronu zkušenosti

### Bezpečný provoz

Ovládejte dron s ohledem na svůj vlastní stav a letecké dovednosti. Únava, špatný psychický stav nebo nesprávné ovládání zvyšují pravděpodobnost neočekávaných rizik.

### Držte se dál od rychle se otáčejících částí

Když se rotor dronu otáčí vysokou rychlostí, držte okolní osoby a předměty v bezpečné vzdálenosti od rotujících částí, abyste předešli nebezpečí a poškození.

### Držte se dál od zdrojů tepla

Dron je vyroben z materiálů, jako je kov, vlákno, plast, elektronické součástky atd. Proto je nutné se držet dál od zdrojů tepla, chránit je před slunečním zářením a zabránit deformaci nebo dokonce poškození způsobenému vysokými teplotami.

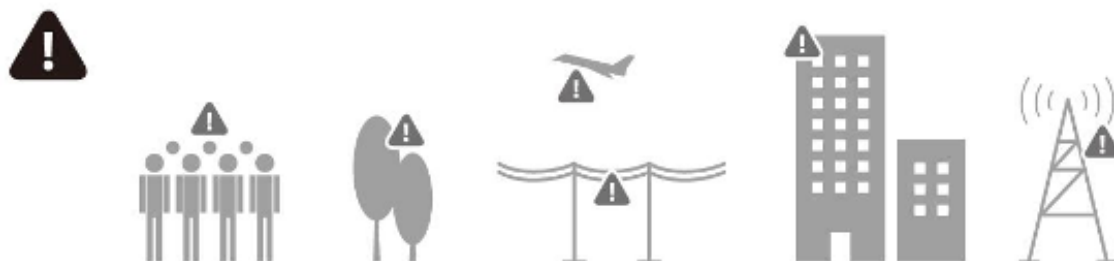

Vyvarujte se přeletu nebo přiblížení se k **davům lidí**, stromům, vysokonapěťovým elektrickým vedením, budovám, letišťům nebo vodním plochám, jakož i k elektrickým vedením nebo základnám s vysokou intenzitou, protože mohou ovlivnit kompas nesený letadlem.



Nepoužívejte dron za nepříznivých povětrnostních podmínek, jako je déšť, sníh, mlha a vítr o rychlosti **vyšší než 10 m/s** nebo 22 mph.

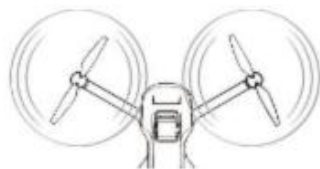

Nepřibližujte se k rotujícím vrtulím a motorům..  
Vždy zůstaňte v bezpečné vzdálenosti, aby nedošlo ke zranění.

Nelétejte v bezletových zónách  
a v blízkosti letiště



Znalost bezpečnostních pokynů je pro bezpečné létání zásadní. Před letem si prosím přečtete pečlivě tyto bezpečnostní pokyny.

### 3) Úvodní informace

1. Obal a návod obsahují důležité informace a je třeba je uschovat.
2. Je vaší odpovědností zajistit, aby dron nezpůsobil újmu na zdraví ani na majetku jiných osob.
3. Dodržujte striktně návod k obsluze a dbejte na dodržování bezpečné vzdálenosti 2 metrů od uživatele nebo jiných osob během letu letadla, aby se zabránilo srážce s hlavami, obličejí a těly osob během letu a přistání, což by mohlo způsobit zranění.
4. Naše společnost a prodejce nenesou odpovědnost za žádné ztráty, škody nebo tělesná zranění, které byly způsobeny nesprávným používáním nebo obsluhou.
5. Při ovládání dronu by děti měly být pod dohledem dospělých. Tento výrobek nesmějí používat děti mladší 14 let.
6. Pro správnou montáž a používání dodržujte pokyny v návodu nebo na obalu. Některé části by měly montovat dospělí.
7. Výrobek obsahuje malé části; uložte jej mimo dosah dětí, abyste předešli riziku náhodného spolknutí nebo udušení.
8. Je přísně zakázáno hrát si na silnici nebo v místech s nahromaděnou vodou, aby se předešlo nehodám.
9. Obalový materiál prosím včas zlikvidujte, aby nedošlo k úrazu dětí.
10. Dron nerozebírejte ani neupravujte, protože rozebrání nebo úprava může způsobit poruchu letadla.
11. Baterii z nabíjecího boxu je třeba vložit do určeného zdroje napájení, který odpovídá logu na výrobku.

12. Dálkové ovládání využívá vestavěnou lithiovou baterii o napětí 3,7 V, kterou není třeba vyměňovat.
13. Pravidelně kontrolujte, zda nejsou součásti nabíjecího kabelu poškozené, a v případě zjištění jakéhokoli poškození je přestanete používat, dokud nebudou před dalším použitím zcela opraveny.
14. Při nabíjení dobíjecí baterie musí být pod dohledem dospělé osoby. Při nabíjení ji musíte udržovat mimo dosah vysokých teplot a hořlavých materiálů. Při nabíjení by opatrovník neměl nechat model letadla mimo dosah dohledu.
15. Baterii prosím nezkratujte ani nemačkejte, aby nedošlo k výbuchu.
16. Nemíchejte různé typy lithiových baterií.
17. Dron používá inteligentní lithiovou baterii 7,4 V.
18. Baterii nezkratujte, nerozebírejte ani nevhazujte do ohně; baterii nevystavujte vysokým teplotám (například v ohni nebo v blízkosti elektrického topného zařízení).
19. Bezpečnostní pokyny pro baterii: Vybitou baterii je třeba z modelu vyjmout.
21. Během letu se prosím držte v dostatečné vzdálenosti od jiných elektrických zařízení a nepoužívejte přístroj v prostředí s magnetismem a magnetickými poli, protože by to mohlo rušit magnetické senzory v letadle.
22. Udržujte bezpečnou vzdálenost od rychle se otáčející vrtule, abyste předešli riziku zachycení nebo pořezání.
23. Motor je vyhřívací součást, nedotýkejte se ho, když právě přestal pracovat, abyste se nepopálili.
24. **Světlo vyzařované senzorem pro detekci překážek je laserový paprsek, proto nedívejte se přímo do paprsku.**
25. Nepoužívejte model v blízkosti uší! Nesprávné použití může způsobit poškození sluchu.

#### 4) Popis dronu

- 1.** LED osvětlení | **2.** Full HD kamera | **3.** Indikace napájení ú stavu nabití akumulátoru | **4.** tlačítko zapnout vypnout | **5.** Li- lithium baterie | **6.** vrtule | **7.** bezkomutátorové motory



## Upozornění:

Před každým zapnutím dronu nejprve sejměte ochranný kryt z kamery podle schématu níže.

1. Nejprve ochranný kryt stlačte dolů.

2. Poté sejměte ochranný kryt ve směru šipky, jak je znázorněno na obrázku.

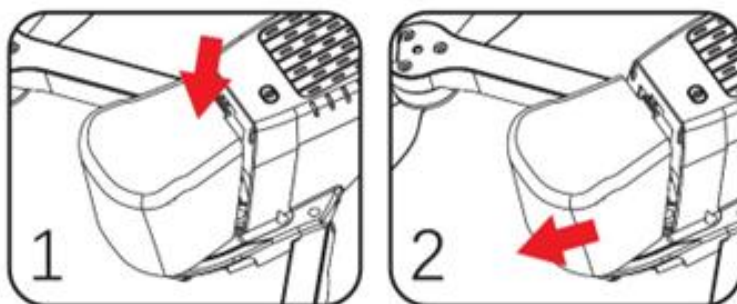

## 5) Popis dálkového ovladače



1) Nastavení rychlosti letu

2) Kalibrace gyroskopu

3) Geomagnetická kalibrace

4) Odemknutí motorů

5) Automatický návrat jedním tlačítkem

6) Přepínač funkcí

7) Jedno krátké stisknutí – režim Ztráta orientace / dlouhé stisknutí 3 sekundy – zapnutí nebo vypnutí systému detekce překážek

8) Zapnutí / vypnutí GPS

9) Nastavení náklonu kamery nahoru / dolů

10) Zpět / Nastavení

11) Funkční tlačítko

12) Přepínač obrazovky (zobrazení)

13) Vytvořit fotografii

14) Nahrávat video

## 6) Popis baterie dronu

1. Spínač baterie
2. LED kontrolka nabíjení
3. USB vstup



Tlačítko „Spínač baterie“ slouží jako tlačítko pro zapnutí / vypnutí dronu. Po vložení baterie do dronu dlouze stiskněte spínač baterie **po dobu 5 sekund**, abyste dron **zapnuli**. Po skončení letu dlouze stiskněte spínač baterie po dobu 5 sekund, abyste dron **vypnuli**.

## 7) Instalace a výměna vrtulí

Vrtule musí být nasazeny vždy správným způsobem. Dbejte na to, aby byly vrtule vždy namontovány na odpovídajících ramenech. Vrtule určené pro motor A musí být nainstalována v poloze A a vrtule motoru B musí být vždy v poloze B. Pokud nebudou lopatky ventilátoru nasazeny nesprávně, dron nevlétne. Za letu se lopatka ventilátoru A otáčí ve směru hodinových ručiček a lopatka ventilátoru B se otáčí proti směru hodinových ručiček. Vrtule upevněte pomocí přiloženého šroubováku a šroubků.



## 8) Instalace a vyjmutí baterie dronu

Stiskněte zajišťovací tlačítko baterie a zasuňte baterii do prostoru pro baterii v dronu. Po úplném zasunutí se zajišťovací tlačítko automaticky vysune. Zkontrolujte, zda je baterie správně usazena a pevně zajištěna.

## Upozornění:

Pokud není baterie správně zajištěna, může během letu dojít k výpadku napájení, uvolnění baterie a následnému pádu dronu.

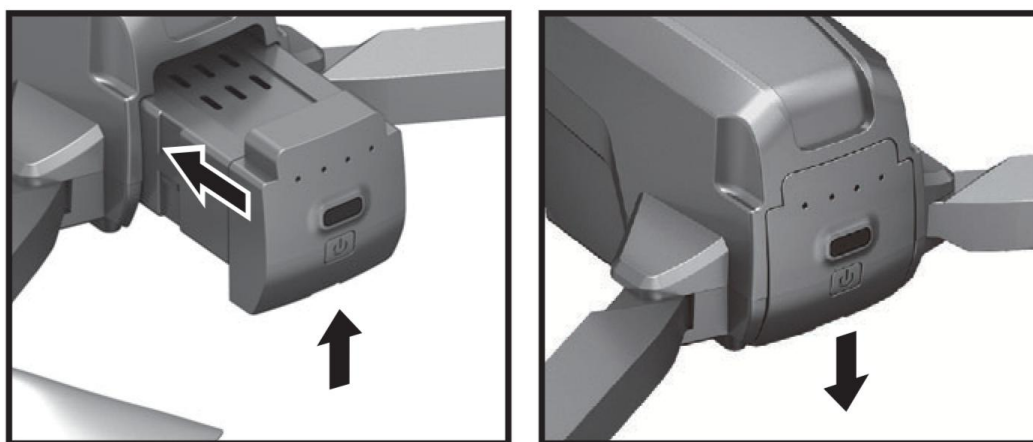

## 9) Nabíjení baterie dronu a dálkového ovladače

Připojte baterii k nabíjecímu adaptéru s výstupním proudem 5 V / 1 A pomocí USB nabíjecího kabelu. V průběhu procesu nabíjení baterie **svítí konstatně kontrolka na baterii**. Jakmile je baterie plně nabitá, **kontrolka zhasne**. Boba nabíjení je přibližně 4 hodiny.

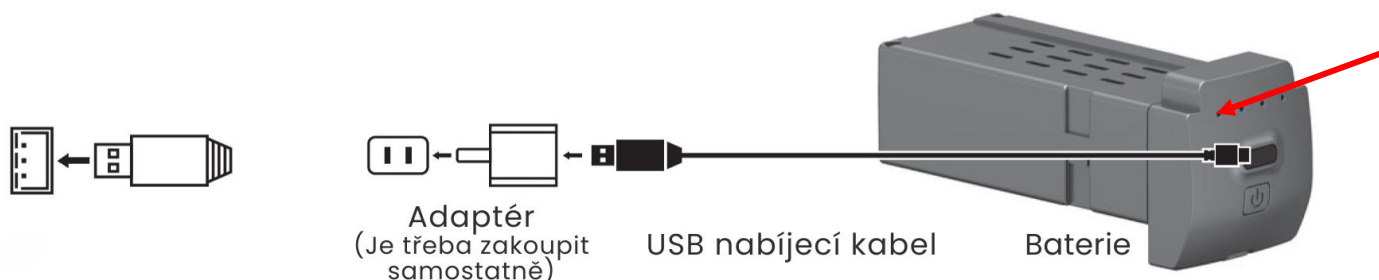

V průběhu procesu nabíjení dálkového ovladače **svítí konstatně kontrolka na dálkovém ovladači**. Jakmile je baterie ovladače plně nabitá, **kontrolka zhasne**. Boba nabíjení je přibližně 4 hodiny.

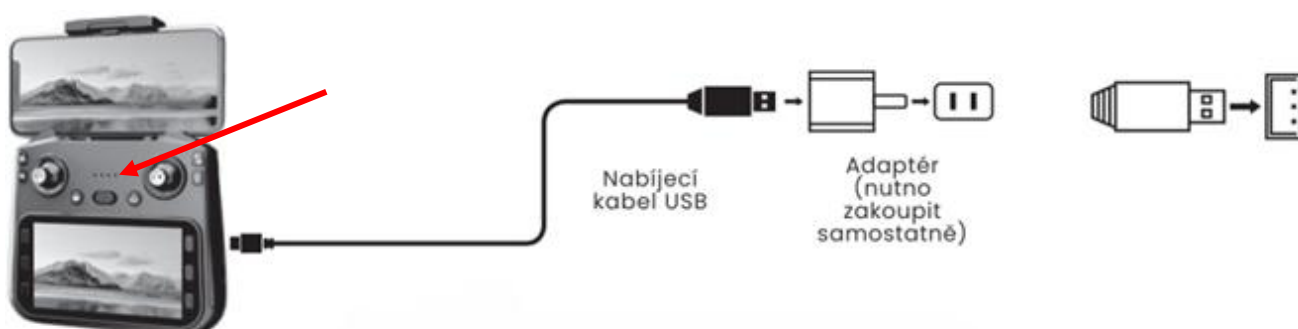

**Poznámka:** Pokud je baterie zapojena do nabíječky a indikátor nabíjení nesvítí, znamená to, že baterii není třeba dobíjet.

### Upozornění:

- a) Nabíjecí konektor vždy připojujte správným způsobem.
- b) Při nabíjení nenechávejte baterii bez dozoru ani v dosahu dětí. Nabíjení musí probíhat pod dohledem dospělé osoby. Děti by měly výrobek používat pouze pod dohledem dospělé osoby.
- c) Baterii nepropichujte, nestlačujte ani nezkratujte, protože může dojít k jejímu poškození nebo výbuchu.
- d) Nevynadávejte napájecí kontakty z baterie ani je nezkratujte. Baterii nerozebírejte, nevhazujte do ohně ani ji nevystavujte vysokým teplotám (například v blízkosti ohně nebo elektrických topných těles).
- e) Používejte pouze doporučenou nabíječku určenou pro tento model. Pravidelně kontrolujte stav kabelu, konektorů i nabíječky. Pokud zjistíte
- f) jakékoli poškození, nabíječku nepoužívejte, dokud nebude opravena nebo vyměněna.

## 10) Ovládání dronu pomocí dálkového ovladače

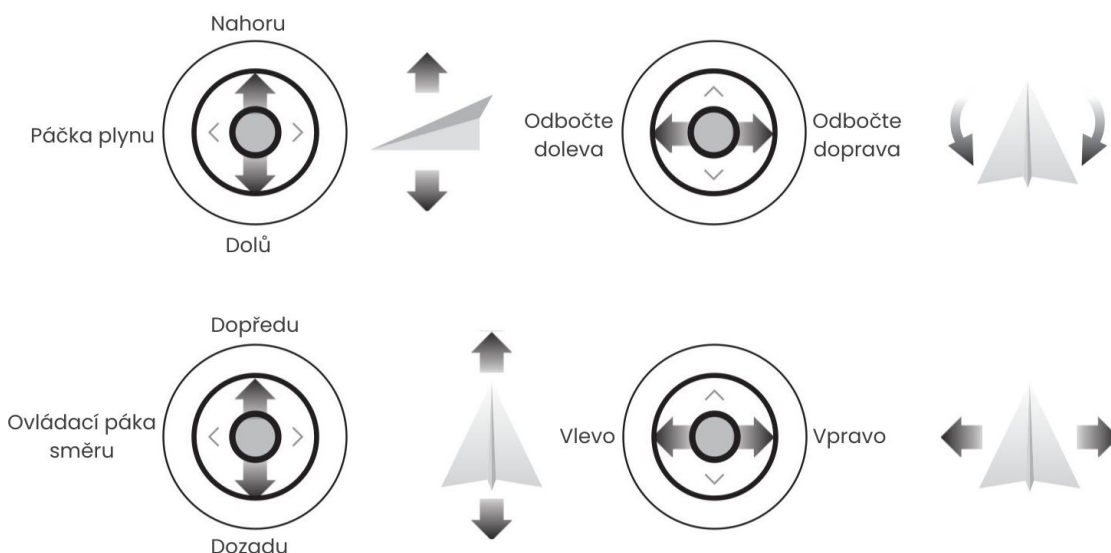

## 11. Kontrola před letem

Před každým letem zkontrolujte:

1. Zda jsou baterie dronu i dálkového ovladače plně nabité.
2. Zda jsou vrtule správně namontované a pevně utažené.
3. Zda se po zapnutí dronu motory spustí správně a bez závad.

## 11) Zapnutí dronu a párování s dálkovým ovladačem

Po úspěšném nabití a vložení baterie podržte na dronu tlačítko „spínač baterie“ po dobu přibližně 5 sekund. Poté dron položte vodorovně na zem. V tomto okamžiku přední a zadní LED diody na ramenech dronu blikají.

Zapněte napájení dálkového ovladače stisknutím tlačítka Zapnout / vypnout. Automaticky dojde ke kontrole kódu a dálkový ovladač vydá zvuk ve formě pípnutí, který potvrzuje úspěšné párování dronu s dálkovým ovladačem.

V tomto okamžiku LED diody na předních ramenech dronu svítí konstatně (bez blikání) a LED diody na zadních ramenech dronu blikají. Zároveň se na displeji dálkového ovladače zobrazí obraz z přední kamery



**Poznámka:** Při úspěšném spárování dronu s dálkovým ovladačem světla na předních ramenech svítí trvale a světla na zadních ramenech blikají. Pokud přední a zadní světla blikají současně a kontrolka na dálkovém ovladači také bliká, znamená to, že se párování dronu a dálkového ovladače nezdařilo nebo že je baterie dronu vybitá. V takovém případě je nutné dron vypnout, nabít baterie a celý proces zapnutí provést znovu.

## 12) Kalibrace

Před každým letem je třeba provést **geomagnetickou kalibraci a kalibraci gyroskopu**. Pokud není některá z kalibrací provedena, případně zcela dokončena, může se dron během letu stát neovladatelným, v důsledku čehož dojde k jeho poškození nebo ztrátě. Věnujte proto těmto krokům zvýšenou pozornost a před každým letem se ujistěte, že byla kalibrace řádně dokončena!

### Kalibrace gyroskopu

Po úspěšném spárování dronu a ovladače položte dron **na rovný povrch**. Na dálkovém ovladači **krátce stiskněte** tlačítko pro kalibraci gyroskopu (strana 6, popis dálkového ovladače). Přední i zadní LED diody na spodní straně ramen se **rychle rozblíkají**, což signalizuje průběh kalibrace. Jakmile je kalibrace úspěšně dokončena, dron vydá zvukové znamení ve formě pípnutí a LED diody na předních ramenech dronu opět svítí konstatně (bez blikání) a LED diody na zadních ramenech dronu pomalu blikají.

## Geomagnetická kalibrace

Před létání venku v režimu GPS musí být při prvním letu vždy provedena geomagnetická korekce. Pro provedení této kalibrace stiskněte a podržte tlačítko geomagnetické kalibrace (obrázek 1) po dobu přibližně 3 sekund, dokud dálkové ovládání nevydá zvukový signál, který oznamuje zahájení geomagnetické kalibrace. LED diody na spodní straně ramen se opět rychle rozblíkají.



Obrázek 1

## Vodorovná geomagnetická kalibrace

Vezměte dron do ruky a zvedněte ho do výšky přibližně 1 metr nad zem. Ve vodorovné poloze, spodní částí dronu směrem k zemi jím třikrát ve směru hodinových ručiček (obrázek 3). V tomto okamžiku dálkové ovládání vydá krátké pípnutí, které signalizuje, že vodorovná kalibrace byla dokončena.



Obrázek 2

## Vertikální geomagnetická kalibrace

Nyní otečte dron svisle, kolmo k zemi, tak, aby kamera dronu směřovala směrem dolů a baterie dronu směrem vzhůru. V této poloze třikrát otočte dronem ve směru hodinových ručiček (obrázek 4). V tomto okamžiku dálkové ovládání vydá krátké pípnutí, které signalizuje, že vertikální kalibrace byla dokončena. LED diody na předních ramenech dronu opět svítí konstatně (bez blikání) a LED diody na zadních ramenech dronu pomalu blikají, což signalizuje, že geomagnetická kalibrace byla úspěšně dokončena.



Obrázek 3

**Poznámka:** Aby byla geomagnetická kalibrace považována za úspěšnou, musí být dokončena současně v horizontálním i vertikálním směru. Pokud geomagnetická kalibrace z jakéhokoliv důvodu selže, nelze s dronem vzlétnout a geomagnetickou kalibraci je nutné provést znovu. Při létání na stejném místě není třeba geomagnetismu kalibraci provádět před každým letem.

**Upozornění:** Nekalibrujte v oblastech se silným magnetickým polem, jako jsou magnetické doly, parkoviště, velké kovové konstrukce s podzemní ocelovou výztuží atd.

## 13) Letové režimy

Dron má dva letové režimy pro **létání venku** – v otevřeném prostoru a uvnitř budov – v uzavřeném prostoru. Přepínat mezi letovými režimy lze na dálkovém ovladači dlouhým stisknutím tlačítka **Zapnutí / vypnutí GPS** ( strana 6, popis dálkového ovladače). Aktuální letový režim je vždy zobrazený na obrazovce dálkového ovladače, nebo v mobilní aplikaci: **GPS Mode / Indoor mode**

**1) Optický režim:** Režim určený pro létání v uzavřeném prostoru, například místnostech, halách atp., kde není možné načíst GPS signál. Dron pro svoji orientaci a správné letové vlastnosti využívá optické senzory umístěné na trupu.

Při optickém režimu letu **nejsou** aktivní bezpečnostní funkce dronu jako je automatický návrat a ztráta orientace. Z tohoto důvodu je **důrazně zakázáno nepoužívat** tento letový režim při létání venku. V opačném případě může snadno dojít ke ztrátě nebo poškození dronu. V režimu optického letu dále nelze využívat automatické letové režimy jako je traťový let, follow me nebo kroužení 360° okolo.

**Upozornění:** mezi jednotlivými letovými režimy nikdy nepřepínejte během letu, vždy pouze ve chvíli, když je dron na zemi.

**2) GPS režim:** Při venkovním létání vždy létejte až po úspěšném načtení GPS signálu. Načíst GPS signál lze pouze venku, v otevřeném prostoru. Aby došlo k úspěšnému načtení GPS signálu, nesmí být na spojnici mezi satelity a dronem žádná pevná překážka jako je střecha, pergola, husté stromy, vysoké budovy atd.

Pokud je na dálkové ovladači zapnutý GPS režim, přejde dron automaticky do režimu vyhledávání GPS signálu. Pro úspěšné načtení GPS signálu položte venku dron na rovný povrch. Zkontrolujte, že je zapnutý GPS letový režim. Na displeji dálkového ovladače svítí „**GPS Mode**“. V závislosti na lokalitě, ve které se dron nachází může trvat načtení GPS signálu **1-5 minut**. Po úspěšném načtení GPS signálu vydá dron zvukové znamení ve formě **pípnutí** a poziční světla na předních i zadních ramenech se **konstantně rozsvítí** bez blikání. Na displeji dálkového ovladače vidíte počet načtených GPS satelitů.

**Poznámka:** GPS satelity se pohybují po oběžné dráze. Z tohoto důvodu se satelity nemusí nacházet vždy nutně přímo nad dronem, ale mohou být vůči dronu v určitém úhlu. Proto je

nutné brát v potaz, že pevné překážky, které by bránily načtení GPS signálu mohou být také vysoké budovy, husté stromy, kopce a další v těsné blízkosti dronu.

**Upozornění:** minimální počet načtených GPS satelitů pro GPS letový režim je 8 satelitů. Dokud nedojde k úspěšnému načtení GPS satelitů, není možné s dronem vzlétnout. Na povel dálkového ovladače se rotory dronu sice roztočí, ale na další povely dron již nereaguje. Jedná se o bezpečnostní mechanismus, který chrání dron proti ztrátě a poškození.

## 14) Odemčení motorů

Po úspěšném načtení GPS signálu ve venkovním letovém režimu, nebo přepnutí do vnitřního optického režimu lze s dronem vzlétnout. Pro odemčení motorů a roztočení vrtulí stisknete tlačítko „Odemknutí motorů“ na dálkovém ovladači.



Motory lze také odemknout tak, že na dálkovém ovladači stlačíte současně pravou i levou ovládací páku na směr k pravému a levému dolnímu rohu, jak vyobrazeno na schématu níže. Motory dronu se roztočí.

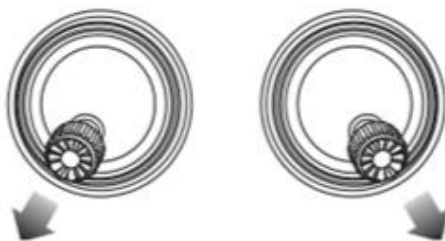

**Poznámka:** dokud není ve venkovním GPS letovém režimu řádně načtena GPS poloha, není možné z bezpečnostních důvodů s dronem vzlétnout. Rotory dronu se roztočí, ale na další povely dron již nereaguje.

## 15) Nouzové zastavení motorů

Pokud během letu nastane mimořádná situace, která by mohla vést k úrazu nebo vážnému poškození dronu, stiskněte a podržte tlačítko Ztráta orientace. Motory dronu se okamžitě zastaví.

Nouzové zastavení motorů používejte pouze v krajním případě, protože okamžité vypnutí motorů způsobí pád dronu.

## 16) GPS automatický návrat

Ve venkovním GPS letovém režimu si dron přesně pamatuje souřadnice místa, ze kterého vzlétl, takzvaný Home point. Díky tomu lze kdykoliv aktivovat režim automatického návratu stisknutím jednoho tlačítka.

Pro aktivaci režimu automatického návratu dlouze stiskněte tlačítko „**automatický návrat**“ na dálkovém ovladači (obrázek 6). Dron nejprve vystoupá do výšky 40 metrů a následně zahájí automatické klesání na místo, ze kterého startoval. Během automatického GPS návratu dálkové ovládání vydává pravidelný zvukový signál ve formě pípání.



Obrázek 6

Režim GPS automatického návratu se aktivuje také automaticky ve chvíli, kdy dochází k vybití baterie nebo dojde ke ztrátě signálu mezi dronem a dálkovým ovladačem. Dron se v takovém případě bezpečně vrátí na místo svého vzletu. Mějte na paměti, že dron má vždy uložené GPS souřadnice bodu, ve kterém došlo k prvnímu načtení GPS souřadnic. V případě, že dron vypnete a následně opět zapnete, je nutné vyčkat na opětovné načtení GPS souřadnic.

**Poznámka:** Během automatického návratu lze dron běžně ovládat povely dálkového ovladače a upřesnit tak místo požadovaného přistání. Režim automatického návratu lze také kdykoliv během klesání ukončit opětovným dlouhým stisknutím tlačítka „automatický návrat“

## 17) Vložení paměťové karty

Dron podporuje ukládání záznamu na paměťovou **micro SD kartu** s podporovanou kapacitou **8 -128GB**. Paměťovou kartu vkládejte do dronu vždy v okamžiku, kdy je dron **vypnutý**. Do dronu vložte paměťovou kartu ve směru šipky a dbejte přitom na správné zasunutí.

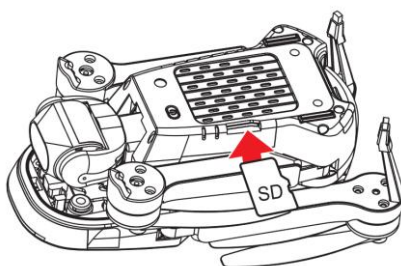

## 18) Stažení aplikace Rx Drone

Dron je možné ovládat prostřednictvím dálkového ovladače nebo aplikace Rx Drone stažené do mobilního telefonu. Aplikace je kompatibilní se všemi telefony operačními systémy Android a IOS. Aplikaci lze stáhnout dvěma způsoby:

- 1) Naskenováním **QR kódu** na obrázku níže



Apple IOS



Android

- 2) Zadáním názvu aplikace **Rx Drone** do **Obchod Play** pro telefony s operačním systémem Android nebo **App Store** pro telefony s operačním systémem IOS.

**Důležité upozornění:** Párování mezi dronem a aplikací v mobilním telefonu zajišťuje **5G WiFi** síť. Aby bylo možné spárovat dron s mobilní aplikací, **musí** mobilní telefon podporovat připojení k 5G WiFi.

### 1. Přepnutí do režimu „Mobilní aplikace“

Pro spárování dronu s mobilní aplikací nejprve zapněte dron a proveďte párování s dálkovým ovladačem. Stisknutím tlačítka „**přepnutí obrazovky**“ dojde k vypnutí podsvícení displeje dálkového ovladače a aktivaci režimu mobilní aplikace.



**Důležité upozornění:** Po přepnutí do režimu mobilní aplikace vyčkejte po dobu **1-2 minut**, než se bude možné k Hotspot WiFi síti připojit.

### 2. Párování dronu s mobilní aplikací

Vezměte do ruky svůj mobilní telefon a otevřete seznam dostupných WiFi sítí v okolí. Z nabízených možností se připojte k WiFi síti, která začíná názvem **HF GPS5G\_** a pokračuje kombinací čísel.

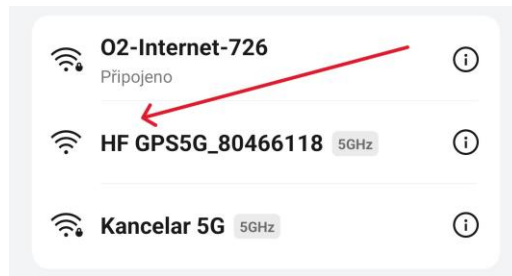

Nyní otevřete mobilní aplikaci Rx Drone. Na spodní liště je zobrazen přesný název WiFi sítě, ke které jste připojeni. Nyní stiskněte tlačítko „**Start fly**“ pro vstup do hlavního rozhraní aplikace.



**Upozornění:** Po připojení k WiFi síti vysílané dronem se u některých typů mobilních telefonů objeví oznámení s informací „Nejste připojeni k internetu“. Toto hlášení ignorujte, protože hotspot WiFi síť dronu neslouží k datovému připojení, ale přenosu obrazu mezi kamerou dronu a mobilním telefonem.

V případě, že máte na svém telefonu nastavené automatické přepínání WiFi sítí v závislosti na rychlosti datového připojení, toto nastavení zrušte. V opačném případě se bude telefon od WiFi sítě dronu automaticky odpojovat, jelikož vyhodnotí, že datové připojení je slabé.

### 3. Popis uživatelského prostředí

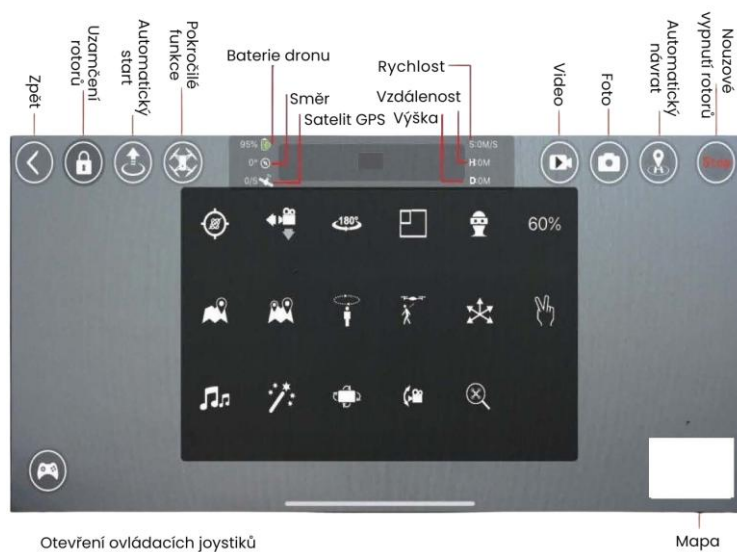

**Upozornění:** pokročilé funkce jako je traťový let, kroužení 360° nebo Follow me jsou dostupné pouze při ovládání prostřednictvím mobilní aplikace. Pro využití pokročilých funkcí musí být stav nabití baterie dronu vyšší než 30%.